



**MOTOROLA**

# MA250 plus

Telefone sem fio  
900 MHz

Importante: Leia completamente as instruções  
antes de operar o aparelho.

*Guia do Usuário* >





**Parabéns pela compra de um produto Motorola!**

Para seu controle, mantenha a nota fiscal de venda original do produto guardada. Para obter assistência técnica do seu produto em garantia, você terá que apresentar esta nota.

Para informações adicionais ou dúvidas, disque para

**4002 1244 (Capitais e Regiões Metropolitanas)**

**0800-773 1244 (Outras Regiões)**

**ou visite**

**[www.motorola.com.br](http://www.motorola.com.br)**



Distribuído e comercializado pela MDX do Nordeste Telecomunicações Ltda., empresa licenciada pela Motorola para este produto.

Motorola, o logo Motorola, e todas as marcas registradas indicadas na embalagem são de propriedade da Motorola, Inc.



Motorola e o logo **M** estilizado estão registrados no U.S. Patent & Trademark Office. Qualquer outra marca de produto ou serviço é de propriedade de seus respectivos donos. Motorola, Inc. 2003.

Nota:

- MDX Telecom, é o nome da empresa licenciada
- Para obter informações do licenciado por favor entre em contato pelo telefone (0xx11)3647-4050 ou pelo web site [www.mdxtelecom.com.br](http://www.mdxtelecom.com.br)



## **Índice**

---

Instruções importantes de segurança .....	4
Conteúdo da embalagem .....	7
Localizando os controles .....	8
Conhecendo a base .....	9
Instalação da bateria no monofone .....	10
Programando o MA250 plus .....	12
Seleção da campainha .....	12
Seleção de tom/pulso .....	13
Ajustar a hora e a data .....	13
Montagem em parede .....	14
O display do monofone .....	15
Utilizando as funções básicas .....	16
Fazendo uma ligação .....	16
Ajustando o volume durante uma ligação .....	17
Alterando o canal .....	17
Utilizando a rediscagem .....	18
Atendendo chamadas .....	18
Flash .....	19
Hold .....	19
Page (Localizar) .....	20
Identificador de Chamada/Identificador	
de Chamada em espera .....	21
Recebendo e armazenando chamadas .....	21
Histórico de chamadas .....	22
Rever o Identificador de Chamada .....	22
Apagando registros do histórico de chamadas .....	23
Agenda telefônica .....	24
Armazenar números na Agenda .....	24
Corrigir/Editar números armazenados na Agenda .....	26
Excluir números armazenados na Agenda .....	27
Utilizando sua Agenda .....	28



Grampo para cintura .....	29
Manutenção .....	30
Em Caso de Problemas.....	31
Garantia limitada para produtos de comunicação pessoal comprados no Brasil .....	34
Certificado Anatel .....	37
Gabarito para montagem em parede .....	38







## **Instruções importantes de segurança**

---

Ao utilizar o telefone sem fio, siga estas precauções de segurança para reduzir o risco de incêndio, choque elétrico e danos pessoais ou materiais:

1. Mantenha desbloqueadas todas as fendas e aberturas do telefone. Não coloque o telefone sobre uma fonte de aquecimento. Verifique se o local de instalação possui ventilação adequada.
  2. Não utilize o aparelho se ele estiver molhado, nem dentro da água.
  3. Não utilize o aparelho próximo à água (por exemplo, perto de banheira, pia ou piscina).
  4. Não apóie nada sobre o cabo de alimentação e nem onde ele possa ser pisado.
  5. Nunca insira objetos de qualquer tipo nas fendas do produto, pois isso pode resultar em choque ou fogo.
  6. Desconecte o aparelho da tomada antes de limpá-lo. Não utilize produtos de limpeza líquidos ou em aerosol. Utilize um pano úmido para limpeza.
  7. Não desmonte este aparelho. Caso seja necessário algum tipo de serviço ou reparo, entre em contato com a Motorola, no endereço fornecido na parte posterior deste guia do usuário.
  8. Não sobrecarregue as tomadas nem os fios de extensão.
  9. Evite usar o aparelho durante uma tempestade. Utilize um protetor de sobretensão para proteger o equipamento.
  10. Não utilize este telefone para fazer chamadas em caso de constatação ou suspeita de vazamento de gás.
- 
- 







**Desconecte imediatamente este telefone sem fio da tomada se:**

- Se o cabo ou a tomada de alimentação estiver danificado ou desencapado.
- Se for derramado algum líquido sobre o aparelho.
- Se o aparelho tiver sido exposto à chuva ou à água. Não pegue o monofone ou a base sem antes desligá-lo e retirá-lo da tomada. Em seguida, puxe com cuidado a unidade pelos fios desconectados.
- Se o aparelho cair no chão ou se o gabinete estiver danificado.
- Se o aparelho apresentar alteração evidente no desempenho.

**Orientações para instalação**

1. Leia atentamente todas as instruções e guarde-as para consulta futura.
  2. Siga todos os avisos e todas as instruções sobre o aparelho.
  3. Não instale este aparelho próximo à banheira, pia ou chuveiro.
  4. Opere este telefone utilizando apenas a tensão de alimentação indicada na etiqueta de identificação. Se você não tiver certeza da tensão de energia elétrica da sua casa, consulte seu revendedor ou a companhia elétrica local.
  5. Não coloque este aparelho sobre um carrinho, um suporte ou uma mesa instável. Ele poderá cair, causando sérios danos ao aparelho.
  6. Ajuste apenas os controles mencionados pelas instruções operacionais. O ajuste inadequado de outros controles pode resultar em danos e exigirá trabalho intenso para restaurar o produto para operação normal.
  7. Limpe este aparelho com um pano macio e úmido. Não use produtos químicos nem produtos de limpeza para limpar este telefone.
  8. Utilize apenas a fonte de alimentação que veio com este aparelho. O uso de outras fontes de alimentação pode danificar a unidade.
- 
- 



9. Como os telefones sem fio operam sob eletricidade, é aconselhável que em sua casa, pelo menos um telefone, não seja sem fio, caso a energia da sua casa acabe.
10. Para evitar interferência em aparelhos elétricos, não coloque a base do telefone sem fio próximo a um aparelho de televisão, forno de microondas ou videocassete, nem sobre eles.

### Instruções de segurança da bateria

- Não queime, desmonte, quebre nem perfure a bateria. A bateria contém materiais tóxicos que poderão causar ferimentos se liberados.
- **Cuidado:** Haverá risco de explosão se você substituir a bateria por um tipo de bateria incorreto. Utilize apenas a bateria que veio com o telefone ou uma bateria de substituição recomendada pelo fabricante.
- Mantenha as baterias fora do alcance das crianças.
- Se o aparelho for permanecer guardado por mais de 30 dias, remova as baterias.
- Não exponha as baterias ao fogo, pois isso pode resultar em explosão.
- As baterias recarregáveis que ativam este produto devem ser descartadas adequadamente e talvez precisem ser recicladas. Consulte a etiqueta da bateria para informar-se sobre o tipo. Entre em contato com centros de reciclagem local para conhecer os métodos de descarte adequados.



## Conteúdo da embalagem

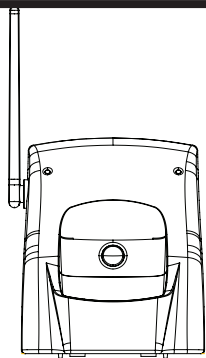

1

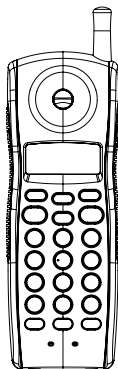

2

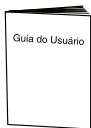

3

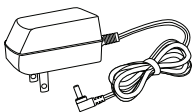

4

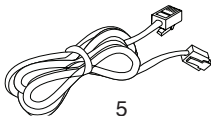

5



6

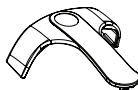

7

1. Base do monofone
2. Monofone
3. Guia do Usuário
4. Fonte de Alimentação (110V ou 220V)
5. Cabo da Linha Telefônica
6. Bateria
7. Grampo para Cintura

Conteúdo da embalagem

## Localizando os controles

### Localizando os controles

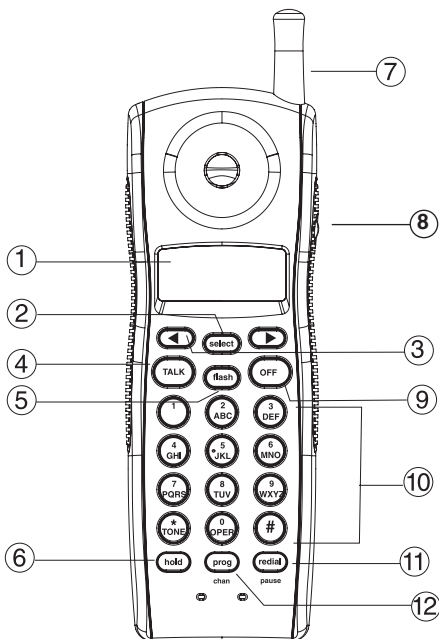

1. Display
2. SELECT (selecionar)
3. Teclas de Navegação/  
Volume
4. TALK (falar)
5. FLASH
6. HOLD (espera)
7. Antena
8. Conector de Fone de  
Ouvido
9. OFF (desligar)
10. Teclas de Discagem
11. REDIAL/PAUSE (rediscar/  
pausar)
12. PROG/CHAN (programa-  
ção/canal)

## Conhecendo a base

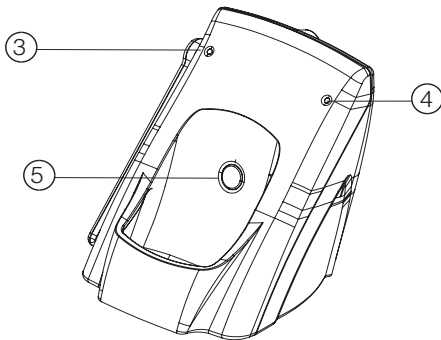
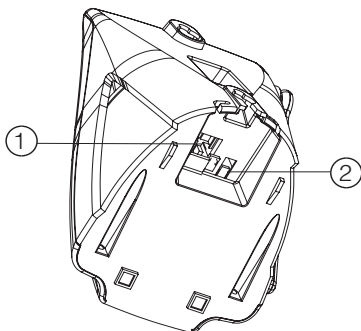

1. Conector da Linha Telefônica
2. Conector de Alimentação
3. LED IN USE/CHARGING (em uso/carregando)
4. MESSAGE (Indicador de mensagem)
5. PAGE (localizar)

Conhecendo a base



## Instalação da bateria no monofone

O monofone do MA250 plus é alimentado por uma bateria recarregável. A bateria será carregada automaticamente sempre que o monofone estiver na base. A bateria precisará ser carregada quando:

- A mensagem de bateria fraca for exibida:
- Um bipe duplo será gerado a cada cinco segundos.



BATERIA FRACA

Para carregar a bateria, coloque o monofone na base. O indicador **IN USE/CHARGING** (EM USO/RECARGA) irá acender para mostrar que o monofone está colocado de forma adequada e que a bateria está sendo carregada. É recomendável que a bateria seja carregada por pelo menos 16 horas inicialmente. Depois disso, oito horas de carga de manutenção serão suficientes.

Para substituir a bateria, siga estas etapas:

- 1 Remova a tampa do compartimento da bateria, pressionando as linhas das margens e deslizando-a para baixo.
2. Retire a bateria antiga, puxando os seus fios

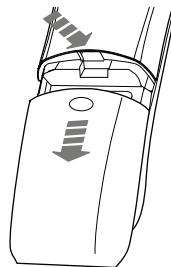

3. Insira a nova bateria, com os fios voltados para o canto inferior esquerdo. Insira o plugue da bateria no soquete, alinhando os dois orifícios do plugue com os pinos do soquete.
4. Coloque o fio no compartimento de modo que ele fique embaixo da bateria.
5. Recoloque a tampa do compartimento da bateria, deslizando-a para cima.
6. Coloque o telefone na base da unidade para carregá-lo por 16 horas.

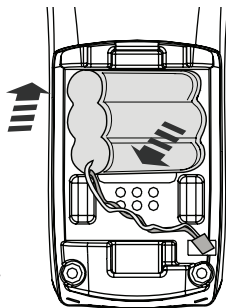

**Cuidado:** Para reduzir o risco de fogo ou danos, leia e siga corretamente.

#### **IMPORTANTE:**

Não jogue essa bateria em lixo doméstico. Para obter informações sobre reciclagem ou descarte adequado desse tipo de material, entre em contato com a organização responsável pela coleta e disposição de lixo sólido.

1. Utilize apenas baterias recarregáveis da Motorola ou equivalente.
2. Não jogue a bateria no fogo. A célula pode explodir.
3. Não abra ou rompa a bateria. O eletrólito liberado é corrosivo e pode causar ferimentos aos olhos ou à pele. Pode ser tóxico, se engolido.
4. Para não diminuir a vida útil da bateria, tome cuidado ao manipulá-la próximo a materiais condutores, como anéis, pulseiras e chaves. A bateria ou o condutor pode superaquecer e causar queimaduras.

**Instalação da bateria no monofone**



## **Programando o MA250 plus**

### **Seleção da campanha (Timbre)**

TIMBRE: 1

#### **Para Alterar a Seleção da campanha ( Timbre):**

1. Pressione **PROG/CHAN** uma vez para aparecer **DI-RETÓRIO**
2. Pressione ◀ ou ▶ até que a mensagem **TIMBRE** seja exibida.
3. Pressione **SELECT**. A seleção atual será exibida, e você ouvirá um exemplo da campanha selecionada.
4. Pressione ◀ ou ▶ para selecionar um estilo de campanha diferente (existem quatro) ou para **DESLIGAR** o timbre (a campanha).
5. Pressione **SELECT** para confirmar sua escolha.

**Nota:** Se a seleção da campanha estiver definida como, **DESLIGADO**, o display mostrará **"TIMBRE DESLIGADO"** no modo inativo.

## Seleção de tom/pulso

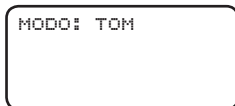

**Nota:** O MA250 plus vem programado de fábrica para discagem por TOM.

### Para alterar o modo de discagem Tom/Pulso

1. Pressione **PROG/CHAN** uma vez até aparecer **DI-RETÓRIO**.
2. Pressione ◀ ou ▶ até que a mensagem **DISQUE TOM** seja exibida.
3. Pressione **SELECT**. A definição atual é exibida.
4. Pressione ◀ ou ▶ para alterar a definição.
5. Pressione **SELECT** para confirmar sua escolha.

## Ajustar a hora e a data

### Para ajustar a hora e a data

1. Pressione **PROG** no monofone.
2. Pressione até **DATA/HORA** aparecer Pressione **SELECT**.
3. O mês fica piscando. Pressione ◀ ou ▶ até a tela exibir o mês correto. Pressione **SELECT**.
4. O dia fica piscando. Pressione ◀ ou ▶ até a tela exibir o dia correto. Pressione **SELECT**.
5. A hora fica piscando. Pressione ◀ ou ▶ até a tela exibir a hora correta. Pressione **SELECT**.
6. O minuto fica piscando. Pressione ◀ ou ▶ até a tela exibir os minutos exatos. Pressione **SELECT**.
7. AM ou PM fica piscando. Pressione ◀ ou ▶ para escolher entre AM ou PM. Pressione **SELECT**. (AM – até 12:00hs ou PM – após 12:00hs).



## Montagem em parede

1. Utilize a última folha do manual como referência para marcar a parede.
2. Fure a parede e coloque dois parafusos de 1 cm de cabeça ou similar, que não seja maior do que 1 cm. Utilizando uma moeda de R\$ 0,50 como referência de altura para a cabeça do parafuso, a moeda tem que passar por baixo da entrada onde ficará encaixado a cabeça do parafuso.
3. Conecte o cabo da linha telefônica ao conector localizado na parte inferior da base da unidade, e a outra extremidade ao conector da parede.
4. Conecte a fonte de alimentação em uma tomada elétrica e o conector CC na parte inferior da base da unidade. Se a bateria do telefone não foi carregada, coloque o telefone na base da unidade e deixe-o carregando por 16 horas.
5. Monte a base da unidade na parede. Posicione a base da unidade de modo que os pinos de montagem ajustem-se aos orifícios do suporte para montagem em parede. Deslize a base da unidade para baixo sobre os pinos de montagem até que trave no lugar.

**Programando o MA250**

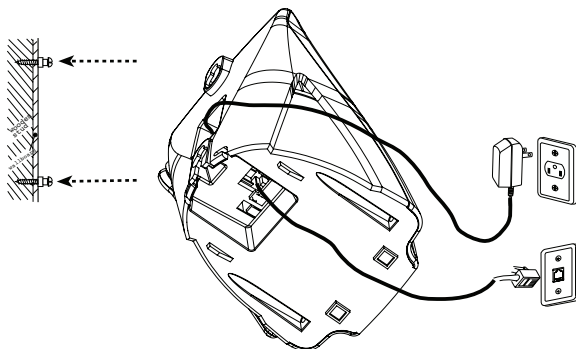

## O display do monofone

**Quando o display mostra: Significa:**

NOVA 01 LIDA 03

O monofone está em modo repouso

CHAMANDO

Uma chamada está sendo recebida

CONECTANDO...

Aguardando tom de discagem

TELEFONE

O telefone está em uso

MENS. ESPERANDO

Há mensagens no correio de voz da sua operadora telefônica

**Programando o MA250**

## Utilizando as funções básicas

### Fazendo uma ligação

#### Método 1: Discagem direta

Pressione **TALK (FALAR)**. Ao ouvir o tom de discagem, disque o número.

TALK

Pressione **OFF (DES-LIGAR)** para finalizar a ligação.

OFF

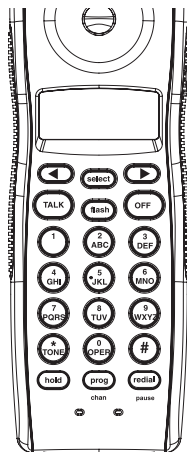

#### Método 2: Pré-discagem

Disque o número do telefone.

Utilize a tecla ◀ para corrigir um erro de discagem. Em seguida, pressione **TALK (falar)**. Pressione **OFF (desligar)** para finalizar a ligação.

Quando o monofone estiver em uso, a luz **IN USE/CHARGING (em uso/carregando)** na base da unidade irá piscar. Quando o monofone estiver na base da unidade, a luz **IN USE/CHARGING (em uso/carregando)** ficará acesa ininterruptamente.

## **Ajustando o volume durante uma ligação**

Quando você estiver em uma ligação, pressione ► para aumentar o volume da voz da pessoa que estiver ligando e ◀ para diminuí-la. O telefone exibe o volume relativo à medida que você o ajusta.

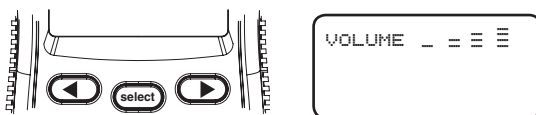

## **Alterando o canal**

Se você observar ruído ou interferência durante uma ligação, é provável que você esteja muito longe da base da unidade ou em uma área com interferências. Experimente mudar para um local diferente. Caso isso não melhore a transmissão, pressione **PROG/CHAN**. Se necessário, pressione a tecla mais de uma vez.

**Nota:** Essa função está ativa apenas quando se está fazendo uma ligação.

**Utilizando as funções básicas**



## Utilizando a rediscagem

### Para rediscar uma ligação

- |  |        |
|--|--------|
| 1. Pressione <b>TALK (falar)</b> . Aguarde até ouvir o tom de discagem.                                      | TALK   |
| 2. Pressione <b>REDIAL/PAUSE (re-discar/pausa)</b> . O último número chamado será rediscado automaticamente. | redial |

### OU

- |   |        |
|---|--------|
| 1. Pressione <b>REDIAL (rediscar)</b> . O último número discado aparecerá no display. | redial |
| 2. Pressione <b>TALK (falar)</b>  | TALK   |

**Nota:** Se você pressionar **REDIAL (rediscar)** duas vezes, o número rediscado será apagado.

## Atendendo chamadas

Para atender uma chamada, pressione qualquer tecla, com exceção da tecla **OFF (desligar)**. Para emudecer a campainha durante uma ligação recebida, pressione **OFF (desligar)**.

(**Nota:** Esse recurso não está disponível quando o monofone está em sua base.)



**Flash**

Ao receber um alerta de Ligação em Espera(\*), pressione **FLASH** para atender a ligação recebida.

Pressione **FLASH** novamente para voltar para a primeira chamada.



flash

(\*) Consulte a disponibilidade do serviço de atendimento de Ligação em Espera com a sua operadora de telefonia local.

**Hold**

Para colocar sua ligação em espera, pressione **HOLD**. Pressione **HOLD** novamente para voltar para a sua chamada.



Para colocar uma chamada em espera, pressione

A tela exibe



HOLD



RETER



Utilizando as funções básicas



## **Page (Localizar)**

A base pode sinalizar o monofone por meio da tecla **PAGE (localizar)**. Esse recurso é útil na localização do monofone. Pressione **PAGE (localizar)** na base. O monofone irá gerar uma série de tons (diferentes dos toques de chegada de ligação) por até 1 minuto e irá exibir:

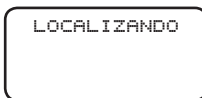
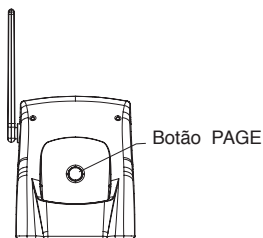

Pressione **PAGE (localizar)** na base ou a tecla **OFF (desligar)** no monofone para finalizar a função de localização.



**Utilizando as funções básicas**



## Identificador de chamada/ Identificador de chamada da ligação em espera

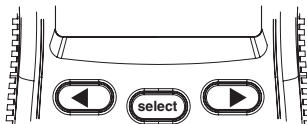

**Nota:** Identificador de Chamada e Identificador de Chamada da Ligação em Espera, são serviços por assinatura oferecidos pela operadora telefônica local. É necessário assinar esses serviços para poder aproveitar os benefícios dos recursos de identificação de chamadas do MA250 plus. Entre em contato com sua operadora telefônica local para obter mais detalhes.

### Recebendo e armazenando chamadas

Quando novos registros de ID da Chamada e ID da Ligação em Espera, são recebidos, **NOVA** seguido pelo número de novos registros de ID da Chamada recebidos será exibido no telefone.

O **MA250 plus** armazenará as **30** chamadas mais recentes, Registros de ID da Chamada e ID da Ligação em Espera. Para rever os registros de ID da Chamada, pressione ◀ enquanto o telefone estiver em modo inativo. Continue pressionando ◀ para percorrer mais registros.

**Obs:** OLD refere-se ao número de chamadas que está na memória e jea foram consultados por você



NOVA 01 LIDA 03

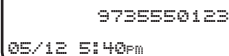

9735550123  
05/12 5:40PM

ID da chamada/ID da ligação em espera



### **Histórico de chamadas**

Esse telefone atribui a cada chamada recebida um número de 1 a 30. A chamada mais recente terá o número maior. Quando a memória estiver cheia, as informações da chamada mais antiga serão apagadas para dar espaço às informações das novas chamadas recebidas.

Para cada chamada que chegar, a tela exibirá as seguintes informações entre o primeiro e o segundo toques:

- o código de área e o número do telefone da pessoa que está ligando;
- a data e o horário da chamada e
- a posição da chamada no histórico de chamadas.

Se você atender uma ligação antes das informações aparecerem na tela, a chamada não será incluída no histórico de chamadas.

**Nota:** Pressione **DESLIGAR** a qualquer momento para sair do modo de revisão do histórico de Identificação de Chamadas.

### **Rever o Identificador de chamada**

#### **Ação**

- 1 Pressione ◀ para ver o ID da Chamada.
2. Utilize ◀ e ▶ para percorrer os registros do histórico de chamadas.

A tela exibe as informações da chamada por aproximadamente 15 segundos após o recebimento.

## Apagando registros do histórico de chamadas

### Apagar uma chamada específica

#### Ação

1. Localize o registro a ser excluído do histórico de chamadas.
2. Pressione **SELECT** e, em seguida, pressione **▶** até que **APAGAR** pisque.
3. Pressione **SELECT**. A tela exibe **APAGAR N S TUDO** (apagar, não, sim, tudo) e o número do telefone. A opção atual pisca.
4. Pressione até que **S (sim)** pisque.
5. Pressione **SELECT**. Você ouvirá uma série de bipes confirmando a exclusão.

```
DISQ PROG APAGAR
9735550123
05/12 5:40PM OLD28
```

*ID da chamada/ID da ligação em espera*

## Agenda telefônica

Esse telefone sem fio pode armazenar 20 números de telefone com nomes, cada um com até 16 dígitos. As entradas são armazenadas em ordem alfabética.

**Nota:** Pressione **OFF (desligar)** a qualquer momento para sair da memória.

### Armazenar números na Agenda

#### Ação:

1. Pressione **PROG/CHAN** (programação/canal). A tela exibe **DIRETÓRIO**.
2. Pressione **SELECT**. A tela exibe **NOME**.
3. Utilizando a tabela a seguir. Digite até 15 caracteres para o nome que você está armazenando com o número. Utilize ◀ para voltar e corrigir e ▶ para avançar e adicionar um espaço.

Tecla de Discagem	Pressiona					
	1	2	3	4	5	6
1	1					
2	A	B	C	2		
3	D	E	F	3		



Tecla de Discagem	Pressiona					
	1	2	3	4	5	6
4	G	H	I	4		
5	J	K	L	5		
6	M	N	O	6		
7	P	Q	R	S	7	
8	T	U	V	8		
9	W	X	Y	Z	9	
0	0					
*	*					
#	&	'	,	-	.	#

### Ação

4. Ao terminar de digitar o nome, pressione **SELECT**. A tela exibirá **NÚMERO**.
5. Digite o número do telefone. Utilize ◀ para voltar e fazer uma correção. Pressione **REDIAL/PAUSE** (rediscar/pausa) para armazenar uma pausa na seqüência de discagem caso seja necessário.
6. Pressione **SELECT** para armazenar a entrada. A tela exibe **SALVANDO...**, e você ouvirá uma série de bipes confirmando a entrada.

**Nota:** Quando a memória estiver cheia, a tela exibirá **MEMÓRIA CHEIA**, um tom de erro será emitido, e você não conseguirá armazenar um novo número até que apague um outro número armazenado.





## Corrigir ou Editar números armazenados na Agenda

### Ação

1. Pressione **►**. A tela exibe **DIRETÓRIO**.
- 
2. Pressione **◀** ou **►** para encontrar o nome desejado

-OU-

Pressione a tecla de discagem para a primeira letra da entrada a ser editada/corrigida.

3. Quando a tela exibir o número a ser editado, pressione **SELECT**. Em seguida pressione **►** até que **EDIT** pisque.
- 
4. Pressione **SELECT**. A tela exibe o nome e o número. O cursor aparece no final do nome. Utilize **◀** **►** e as teclas de discagem para editar o nome. Pressione **SELECT**. O número que será editado ou corrigido começará a piscar.
- 
5. Pressione **SELECT** para salvar as alterações. Você ouvirá uma série de bipes confirmando a alteração.



DISQ PROG APAGAR  
9735550123

## Excluir números armazenados na Agenda

### Ação

1. Pressione **▶**. A tela exibe **DIRETÓRIO**
2. Pressione **◀** ou **▶** para percorrer alfabeticamente os números armazenados na memória

-OU

Pressione a tecla de discagem para a primeira letra da entrada a ser excluída.

3. Quando a tela exibir o número a ser excluído, pressione **SELECT**. Em seguida, pressione **▶** até que **APAGAR** pisque.

DISQ PROG APAGAR  
9735550123

4. Pressione **SELECT**. A tela exibe **APAGAR N S** (apagar não sim) e o número do telefone. A opção atual pisca.
5. Pressione até que **S** (sim) pisque.
6. Pressione **SELECT**. Você ouvirá uma série de bipes confirmando a exclusão.



## Utilizando sua Agenda

### Ação

1. Pressione **▶**. A tela exibe **DIRETÓRIO**

DISQ PROG APAGAR  
9735550123  
05/12 5:40PM OLD28

2. Pressione **◀** ou **▶** para percorrer alfabeticamente os números armazenados na memória

-OU-

Pressione a tecla de discagem para a primeira letra da entrada a ser discada.

3. Quando a tela exibir o número a ser discado, pressione **SELECT**. Em seguida, pressione **◀** ou **▶** até que **DISQUE (discar)** comece a piscar.
4. Pressione **SELECT**. O telefone discar o número automaticamente.

### **Grampo para cintura**

O MA250 plus vem equipado com um grampo para cintura destacável. Alinhe os pinos das extremidades internas do grampo para cintura nos entalhes laterais do aparelho MA250 plus. O grampo para cintura deve ficar bem encaixado no lugar. Não force a conexão. Veja a ilustração..

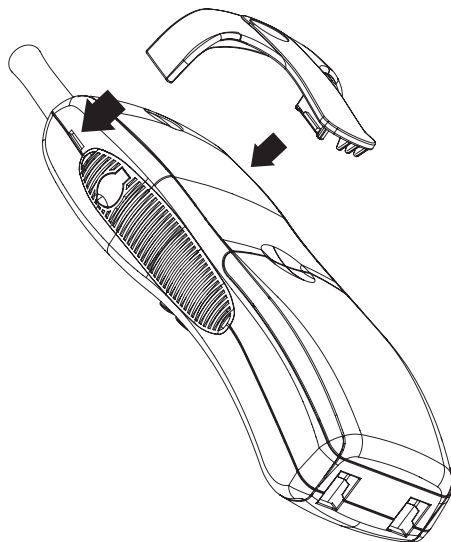



---

## **Manutenção**

### **Cuidando do seu telefone**

Seu telefone sem fio contém peças eletrônicas frágeis; portanto, devem ser manipuladas com cuidado.

### **Evite manipulação brusca**

Retire o aparelho cuidadosamente. Guarde o material de embalagem original para proteger o telefone caso você precise transportá-lo.

### **Evite contato com água**

O telefone pode ser danificado se for molhado. Não use o aparelho em ambiente externo, debaixo de chuva, nem o manipule com as mãos molhadas. Não instale a base perto de pias, banheiras ou chuveiros.

### **Tempestades com relâmpagos**

Tempestades com relâmpagos podem danificar um equipamento eletrônico. Para sua segurança, tome cuidado ao utilizar aparelhos elétricos durante tempestades.

### **Limpendo o telefone**

O telefone possui um revestimento plástico durável que deve manter seu lustro por muitos anos. Limpe-o apenas com um pano macio levemente umedecido com água e sabão neutro. Não utilize água em excesso, nem solventes de limpeza de qualquer tipo.

Lembre-se de que os aparelhos elétricos podem causar sérios ferimentos se utilizados quando você estiver na água ou molhado. Se a base cair na água, **NÃO PEGUE-A ATÉ DESCONECTAR O CABO DE ALIMENTAÇÃO E OS FIOS DA LINHA TELEFÔNICA DA PAREDE.**



---

## ***Em Caso de Problemas***

### ***O telefone não funciona***

- Certifique-se de que o cabo de alimentação esteja conectado.
- Verifique se o cabo da linha telefônica está firmemente conectado à base e à tomada do telefone na parede.
- Verifique se as baterias estão carregadas de forma correta. Se o indicador Bateria Fraca estiver aceso, a bateria precisa ser carregada. Se o display mostrar “PRECISA RECARGA”: será necessário recarregar as baterias.
- Se uma nova bateria foi instalada recentemente, verifique se ela está instalada da forma correta.

### ***Sem tom de discagem***



Primeiramente, verifique todas as sugestões descritas acima. Se ainda assim você não ouvir um tom de discagem, desconecte a base da tomada do telefone e conecte um outro aparelho telefônico. Se não houver nenhum tom de discagem também nesse telefone, o problema poderá ser com sua fiação ou com o serviço da operadora de telefonia local que deverá ser contatada.





### ***Sinal ruidoso ou fraco mesmo quando o monofone está perto da base***

- Coloque o monofone na base por alguns minutos para reconfigurá-lo. Em seguida, pressione **TALK (FALAR)** para obter uma linha e use-o novamente.
- Aparelhos domésticos ligados no mesma tomada que a base podem eventualmente causar interferência. Mude o aparelho para outra tomada.

### ***Sinal ruidoso, estático ou fraco quando o monofone está longe da base***

- Você pode estar fora da faixa de alcance. Vá para perto da base ou coloque-a em outro lugar.
- O local escolhido para a instalação do aparelho, pode estar limitando a faixa de alcance. Tente mudar a base para outro local.

### ***O telefone não toca quando você recebe uma ligação***

- Certifique-se de que a campainha esteja ligada.
- Verifique se o cabo da linha telefônica está bem conectado à base e à tomada do telefone. Certifique-se de que a fonte de alimentação esteja conectada e o cabo desta na base.
- Você pode estar muito longe da base da unidade.
- Você pode ter muitos extensões na linha telefônica para que todos eles toquem. Desconecte alguns dos outros telefones.





## ***A voz da pessoa que está falando desaparece e volta.***

Você pode estar quase fora da faixa de alcance.  
Chegue mais perto da base ou mude-a para outro local.

## ***Você ouve outras chamadas ao usar o telefone.***

Pressione a tecla **CHAN (canal)** para passar para outro canal.

Desconecte a base da tomada do telefone e conecte um telefone comum. Se ainda assim você ouvir outras ligações, o problema provavelmente está com a sua fiação ou com o serviço local. Ligue para a companhia telefônica local.

## ***Você ouve ruído no telefone e nenhuma tecla ou botão funciona.***

Certifique-se de que o cabo de alimentação esteja conectado. A base e o monofone podem não estar operando no mesmo canal. Coloque o monofone na base por alguns minutos para



## ***Soluções comuns para equipamentos eletrônicos.***

Se o monofone não está respondendo, tente colocá-lo na base para reiniciá-lo. Se ainda assim não tiver o tom de linha, execute as seguintes etapas (na ordem em que estão listadas):

### **Ação**

1. Desconecte a base da tomada.
2. Retire a bateria do monofone.
3. Aguarde alguns minutos.
4. Conecte a base à tomada.
5. Instale a bateria no monofone.
6. Coloque o monofone na base para reiniciar. Se o telefone não foi recarregado recentemente, aguarde 16 horas antes de utilizá-lo.





## **Garantia limitada para produtos de comunicação pessoal comprados no Brasil**

---

A MDX do Nordeste Telecomunicações LTDA, garante os telefones sem fio de marca Motorola, que ela fabrica, contra defeitos de fabricação e montagem, desde que tenha sua utilização em condições normais pelo consumidor, durante o tempo de cobertura descrito abaixo e observado o presente manual.

Esta garantia limitada é um recurso exclusivo do consumidor e aplica-se, conforme descrito abaixo, aos produtos da marca Motorola novos, fabricados pela MDX do Nordeste Telecomunicações LTDA, e adquiridos pelos consumidores no Brasil, os quais são acompanhados por essa garantia por escrito.

Esta garantia não cobre as exclusões indicadas abaixo:

### **Produtos Cobertos**

Produtos conforme definido acima, telefones sem fio da marca Motorola.

### **Tempo de Cobertura**

Um (1) ano a partir da data da compra do produto.

### **Exclusões**

Desgaste Natural. Manutenção, reparo e reposição periódica de peças por desgaste natural são excluídos desta cobertura.

Baterias. Somente baterias novas cuja capacidade de carga total estiver abaixo de 80% de sua capacidade nominal e baterias com vazamento são cobertas por esta garantia limitada.

### **Abuso e Uso Incorreto. Defeitos ou danos resultantes de:**

(a) operação ou armazenagem inadequada, uso incorreto ou abuso, acidente ou negligência, como danos físicos (rachaduras, arranhões, etc.) à superfícies do produto resultantes do uso incorreto; (b) contato com líquido, água, chuva, umidade extrema ou transpiração excessiva, areia, terra ou similares, calor excessivo.

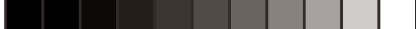

sivo ou alimentos; (c) sujeitar o Produto ou Acessórios à uso ou condições anormais; ou (d) outros atos que não sejam faltas da Motorola ou da MDX do Nordeste Telecomunicações LTDA. são excluídos da cobertura.

Uso de Produtos e Acessórios que não sejam da marca Motorola. Defeitos ou danos resultantes do uso de Produtos, Acessórios, Software ou outros equipamentos periféricos que não sejam da marca Motorola ou que não sejam certificados estão excluídos da cobertura.

Serviço Não Autorizado ou Modificação. Defeitos ou danos resultantes de serviço, testes, ajustes, instalação, manutenção, alteração ou modificação de qualquer forma por alguma outra companhia que não a Motorola, MDX do Nordeste Telecomunicações LTDA. ou seus centros de serviço autorizados estão excluídos da cobertura.

Produtos Alterados. Produtos ou Acessórios com (a) etiquetas de números de série ou datas que foram retiradas, alteradas ou suprimidas; (b) lacres quebrados ou que mostrem sinais de adulteração; (c) números de série de placas discordantes; ou (d) estojos ou peças de marca que não seja Motorola ou que não cumpram as exigências são excluídas da cobertura.

Serviços de Comunicações. Defeitos, danos ou falhas de Produtos, causados por algum serviço de comunicação de terceiros que o consumidor assine ou utilize com os Produtos. Acessórios ou Software estão excluídos da cobertura.

## ***Compromisso da MDX do Nordeste Telecomunicações LTDA.***

A MDX do Nordeste Telecomunicações LTDA, à sua discrição, vai, sem cobrança de encargos, reparar, substituir ou reembolsar o preço de compra de quaisquer Produtos, Acessórios ou Software que não estejam de acordo com esta garantia. Em tais casos, a MDX do Nordeste Telecomunicações LTDA, utilizará produtos, acessórios ou peças novas, originais ou equivalentes. Nenhum dado, software ou aplicativo adicionados ao seu Produto, incluindo, mas não se limitando a contatos pessoais, jogos e tons de chamada serão reinstalados. Para evitar perder





tais dados, software e aplicativos, favor criar uma cópia de segurança antes de requisitar serviço.

Para obter serviços ou informações, ligue para:

Regiões Metropolitanas: 4002-1244 ou

Outras localidades: 0800 773 1244

### **Certificado de Garantia**

O atendimento em garantia deverá ser requisitado pelo usuário que levará o aparelho até um dos Postos Autorizados de Assistência Técnica da Rede Credenciada que encontram-se a disposição na Central de Atendimento Motorola, 0800-773-1244 ou para Regiões Metropolitanas, 4002 1244. Os reparos em garantia serão efetuados somente e exclusivamente pela rede credenciada.

Durante o período estipulado, a garantia cobre totalmente a mão-de-obra e peças para o reparo dos defeitos constatados como sendo de fabricação.

Para validar a garantia do seu aparelho, é indispensável a apresentação da Nota Fiscal Original datada, sem emendas, adulterações, ou rasuras, acompanhado deste Certificado de Garantia.

**Favor preencher a ficha abaixo e entregar ao Serviço de Assistência Técnica.**

Nome do cliente:.....Telefone:.....

Nome do Revendedor: ..... Nota Fiscal:.....

Emitida em: .....Série:.....

Endereço:.....

Discriminação do Aparelho:.....





“Este produto está homologado pela Anatel, de acordo com os procedimentos regulamentados pela Resolução nº 242/2000 e atende aos requisitos técnicos aplicados, incluindo os limites de exposição da Taxa de Absorção Específica referente a campos elétricos, magnéticos e eletromagnéticos de radio-freqüência, de acordo com a Resolução nº 303/2002”

**Nº da homologação**  
0945-04-1538





**Gabarito para montagem em parede**

---

cabeça do parafuso  
até 1 cm

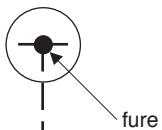

8 cm





**mdxtelecom.com.br**

Este produto contém bateria de Níquel-Cádmio. Não jogue esta bateria no lixo. Não queime e nem perfure a bateria, os materiais tóxicos liberados podem ser perigosos.

