



**MOTOROLA**

Manual do Usuário

**MBP15, MBP15L**

Monitor Digital para Bebê

As funcionalidades descritas neste Manual estão sujeitas a modificações sem aviso prévio.



# Bem-vindo(a)...

## à seu novo Monitor Digital para Bebê Motorola!

Obrigado por ter adquirido o MBP15. Este monitor digital para bebê utiliza comunicação digital o que garante que você consiga ouvir o seu bebê claramente sem qualquer ruído ou interferências.

Por favor, guarde a nota fiscal de compra original do produto. Para obter assistência técnica você terá de fornecer uma cópia da nota fiscal para confirmar que o mesmo se encontra dentro do prazo de garantia.

Para questões relacionadas ao produto, por favor contate:

**4002-1244 (Regiões Metropolitanas) ou  
0800-773-1244 (Para demais localidades)  
ou visite nosso site: [www.motorola.com](http://www.motorola.com)**

Este Manual do Usuário fornece-lhe todas as informações necessárias para tirar o máximo proveito do seu produto.

Antes de poder utilizar o monitor digital para bebê, você terá de inserir e carregar totalmente as pilhas na unidade dos pais. Por favor, leia as instruções de segurança antes de instalar as unidades.

### Conteúdo da Embalagem







- Unidade dos pais (PU) com clipe de cinto
- Unidade do bebê (BU)
- Manual do usuário
- Guia rápido
- Bateria recarregável (para unidade dos pais)
- Base de recarga com fonte acoplada (para unidade dos pais)
- Fonte de alimentação (para unidade do bebê)

### IMPORTANTE

As pilhas não recarregáveis necessárias para a unidade do bebê não são fornecidas. Recomendamos que instale as pilhas antes de utilizar o MBP15, de modo que este continue a funcionar mesmo em caso de corte da corrente elétrica.

## Visão geral da unidade dos pais

**A**

1. LEDs indicadores de volume
2. Botão Liga/Desliga 
3. Botão de comunicação  com a unidade do bebê (pressione o botão para falar com o bebê)
4. Botão de confirmação 
5. Alto-falante
6. Base de recarga
7. LED indicador de carregamento
8. Botão de menu 
9. LED indicador de ligado 
10. Botão para aumentar o volume. 
11. Botão para diminuir o volume. 
12. Visor (veja na página seguinte)
13. Microfone

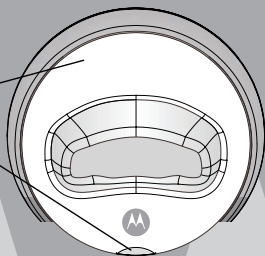
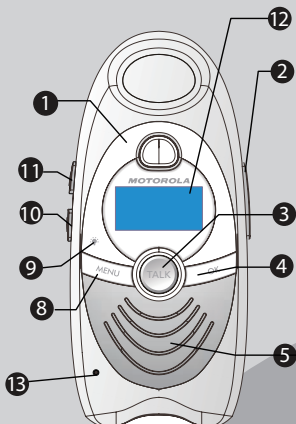

**B**

14. Parafuso da tampa do compartimento das pilhas
15. Tampa do compartimento das pilhas
16. Clipe para cinto

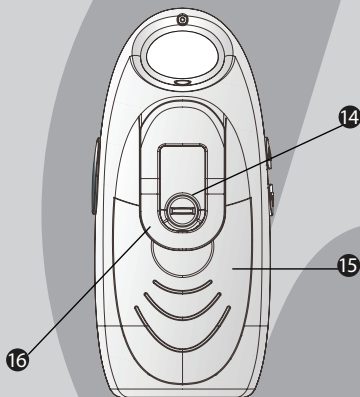

## Visão geral da unidade do bebê

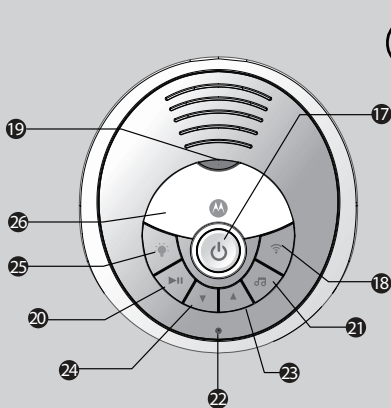

- (C)**
- 17. Botão Liga/Desliga
  - 18. Botão de chamada
  - 19. LED indicador de alimentação
  - 20. Botão de reprodução/pausa
  - 21. Botão de melodia
  - 22. Microfone
  - 23. Botão para aumentar o volume.
  - 24. Botão para diminuir o volume.
  - 25. Botão de luz noturna
  - 26. Luz noturna

- (D)**
- 27. Sensor térmico
  - 28. Parafuso da tampa do compartimento das pilhas
  - 29. Tampa do compartimento das pilhas
  - 30. Conector da fonte de alimentação.

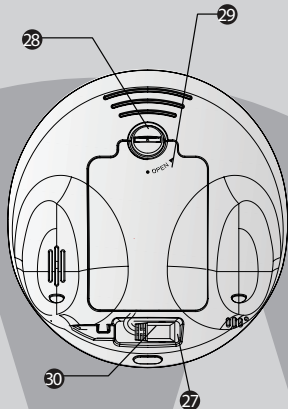

## Visor LCD

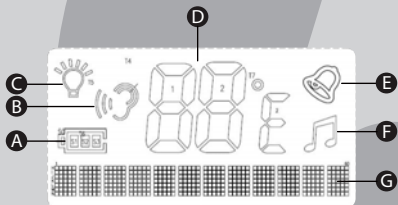

- A. Indicação do nível das pilhas
- B. Ajuste da sensibilidade da unidade do bebê
- C. Luz noturna ligada
- D. Leitura da temperatura
- E. Função de alarme ligada
- F. Melodia em reprodução
- G. Informação da data e hora



# Índice

<b>1. Instruções de segurança</b> .....	<b>6</b>
<b>2. Primeiros passos</b> .....	<b>8</b>
2.1 Colocação das pilhas na unidade do bebê .....	8
2.2 Fonte de alimentação da unidade do bebê .....	9
2.3 Colocação das pilhas na unidade dos pais .....	10
2.4 Fonte de alimentação da unidade dos pais .....	11
2.5 Ligação .....	12
2.6 Registro .....	13
2.7 Chamada .....	13
<b>3. Utilização do MBP15</b> .....	<b>14</b>
3.1 Ajuste do volume .....	14
3.1.1 Unidade dos pais .....	14
3.1.2 Unidade do bebê .....	14
3.2 Falar com o bebê .....	14
3.3 Utilização do menu .....	14
3.4 Luz noturna .....	16
3.4.1 Ativação remota .....	16
3.4.2 Ativação local .....	16
3.5 Melodia .....	16
3.5.1 Ativação remota .....	16
3.5.2 Ativação local .....	17
3.6 Ativação por voz .....	17
3.7 Alerta de som .....	17
3.7.1 Volume do alerta de som .....	18
3.8 Temperatura .....	18
3.8.1 Gama de temperaturas .....	18
3.8.2 Alerta de temperatura .....	19
3.8.3 Unidade de temperatura (°C ou °F) .....	20
3.9 Relógio .....	20
3.9.1 Acertar a data e a hora .....	20
3.9.2 Formato da hora .....	21
3.10 Hora da alimentação .....	21
3.10.1 Definir a hora da alimentação .....	21
3.10.2 Definir o intervalo da alimentação .....	22
3.10.3 Definir o alarme .....	22
3.10.4 Volume do alarme .....	23
3.11 Idioma apresentado no visor .....	23
<b>4. Descarte do Produto</b> .....	<b>24</b>
<b>5. Limpeza</b> .....	<b>25</b>
<b>6. Ajuda</b> .....	<b>26</b>
<b>7. Informações gerais</b> .....	<b>28</b>



# 1. Instruções de segurança

## AVISO

*Este monitor digital para bebê encontra-se em conformidade com todas as normas relevantes relativas a campos eletromagnéticos e é, quando manuseado como descrito neste manual do usuário, de utilização segura. Por precaução, leia sempre as instruções deste manual do usuário atentamente antes de utilizar o dispositivo.*

- Este produto necessita ser montado por um adulto. Durante a montagem, mantenha as peças pequenas afastadas das crianças.
- Este produto não é um brinquedo. Não permita que crianças brinquem com o mesmo.
- Este monitor digital para bebê não substitui a supervisão de um adulto responsável.
- Guarde este manual do usuário, para futuras consultas.
- Não coloque a unidade do bebê ou os cabos no berço ou ao alcance das mãos do bebê (a unidade deve estar, no mínimo, afastada 1 metro).
- Não cubra o monitor digital para bebê com uma toalha ou um cobertor.
- Nunca utilize extensões com as fontes de alimentação
- Teste o monitor digital para bebê antes de o utilizar. Familiarize-se com as suas funções.
- Não utilize o monitor digital para bebê próximo da água.
- Não instale o monitor digital para bebê próximo de uma fonte de calor.
- Utilize apenas o carregador e a fontes de alimentação fornecidas. Não utilize out carregador ou fontes de alimentação pois poderá danificar o dispositivo e as pilhas.

- Coloque apenas pilhas do mesmo tipo. Nunca utilize pilhas normais não recarregáveis na unidade dos pais. Coloque as pilhas com atenção a polaridade correta (indicada no compartimento das pilhas).
- Não toque nos contatos do carregador ou do plugue com objetos afiados ou metálicos.

**CUIDADO**

*Risco de explosão se as pilhas forem substituídas por outras de tipo incorreto. Descarte as pilhas usadas em conformidade com as instruções.*

## 2. Primeiros passos

### 2.1 Colocação das pilhas na unidade do bebê

A unidade do bebê pode ser utilizada com 3 pilhas AA (recomenda-se a utilização de pilhas não recarregáveis) ou ligada a uma tomada de parede. **A unidade do bebê não possui função de carregamento!**

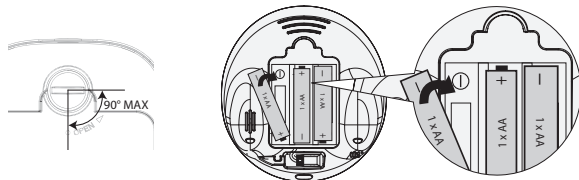



#### **IMPORTANTE**

*As pilhas não recarregáveis necessárias para a unidade do bebê não são fornecidas. Recomendamos que instale as pilhas antes de utilizar o monitor digital, de modo que este continue a funcionar mesmo em caso de corte da corrente elétrica.*

1. Utilizando uma chave de fenda, gire o parafuso da tampa do compartimento das pilhas, na parte de trás da unidade do bebê, 90 graus para a esquerda. Retire a tampa do compartimento das pilhas.

#### **NOTA**

*Não tente girar o parafuso para além da posição indicada por OPEN (ABRIR).*

2. Coloque 3 pilhas AA não recarregáveis observando a polaridade como ilustrado.
3. Feche o compartimento das pilhas e gire o parafuso 90 graus para a direita.
4. Pressione . O LED indicador de alimentação acende-se.
5. Pressione e mantenha o botão  pressionado para desligar a unidade do bebê.

#### **NOTA**

*Quando o nível das pilhas é baixo, o LED indicador de alimentação pisca.*

**AVISO**

*Não misture pilhas usadas com pilhas novas.*

*Mantenha as pilhas afastadas das crianças.*

*Não ligue as pilhas em curto-circuito.*

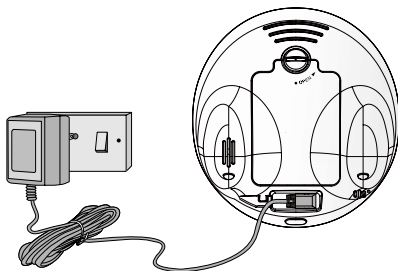

*Retire as pilhas se não pretende utilizar este dispositivo durante um longo período de tempo.*

**2.2 Fonte de alimentação da unidade do bebê**

1. Ligue o plugue da fonte de alimentação ao conector na unidade do bebê e a outra extremidade da fonte de alimentação à tomada de parede (230 V / 50 Hz).

**NOTA**

*Utilize apenas a fonte de alimentação fornecida. (6 VCC / 300 mA).*

2. Pressione . O LED indicador de alimentação acende-se.
3. Pressione e mantenha o botão  pressionado para desligar a unidade do bebê.



## 2.3 Colocação das pilhas na unidade dos pais

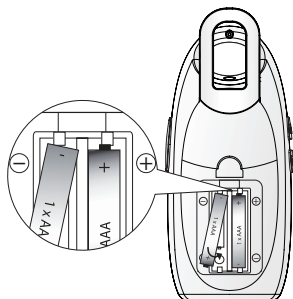

1. Gire o clipe para cinto de modo a ficar na posição de suspensão.
2. Utilizando uma chave de fenda, gire o parafuso na parte de trás da unidade dos pais, 90 graus para a esquerda. Retire a tampa do compartimento das pilhas.



### NOTA

*Não tente rodar o parafuso para além da posição indicada por OPEN (ABRIR).*

3. Coloque as 2 pilhas AAA recarregáveis fornecidas observando a polaridade como ilustrado.

### AVISO

*Não utilize pilhas não recarregáveis na unidade dos pais. Risco de explosão se as pilhas forem substituídas por outras de tipo incorreto. Descarte as pilhas usadas em conformidade com as instruções.*

4. Feche o compartimento das pilhas e aperte o parafuso girando-o para a direita.
5. Pressione . O visor LCD acende-se.
6. Pressione e mantenha o botão  pressionado para desligar a unidade dos pais.

**NOTA**

Quando o nível das pilhas estiver baixo, o display irá exibir o ícone  e a unidade dos pais emitirá um aviso sonoro curto uma vez por minuto.

## 2.4 Fonte de alimentação da unidade dos pais

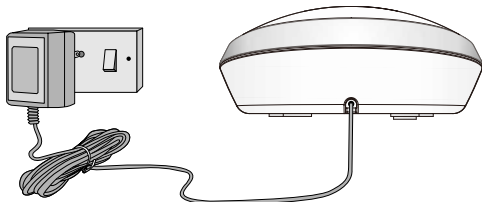

1. Ligue o cabo da fonte de alimentação do carregador à tomada de parede (230 V / 50 Hz).



**NOTA**

Utilize apenas a fonte de alimentação (6 VCC / 300 mA).

2. Coloque a unidade dos pais no carregador. A luz vermelha indicadora de carregamento acende-se.

**NOTA**

A unidade demora cerca de 15 horas para carregar.

3. Pressione . O visor LCD acende-se.
4. Pressione e mantenha o botão  pressionado para desligar a unidade dos pais.



## 2.5 Ligação

### NOTA

*Não coloque a unidade do bebê ou os cabos no berço ou ao alcance das mãos do bebê (a unidade deve estar, no mínimo, afastada 1 metro).*



Na primeira utilização do monitor digital para bebê, aconselhamos que teste a ligação.

- Instale a unidade dos pais na mesma divisão que a unidade do bebê, mas certifique-se de que as mesmas estão afastadas pelo menos 1 metro.
- Quando ambas as unidades forem ligadas, a unidade dos pais irá procurar a unidade do bebê.
- O LED indicador de ligação verde na unidade dos pais irá piscar até que este esteja ligado com a unidade do bebê. Assim que a ligação estiver estabelecida, o LED irá parar de piscar.
- O som captado pelo microfone da unidade do bebê será escutado na unidade dos pais.
- O nível de som detectado é indicado pelos LEDs existentes próximo do topo da unidade dos pais.
- Quando o som atinge o nível máximo, é escutado um sinal sonoro curto.
- Assim que a ligação seja estabelecida, coloque a unidade dos pais na divisão na qual quer utilizar, atenção para que não fique fora de alcance.
- Se não existir ligação ou a unidade estiver fora de alcance, a unidade dos pais emitirá um sinal sonoro curto de aviso a cada 3 segundos e o LED indicador de ligação verde pisca.
- Aproxime a unidade dos pais até que a ligação seja restabelecida.

## 2.6 Registro

O monitor digital para bebê já é fornecido com registro prévio. Não precisa voltar a registrá-lo a não ser que a unidade do bebê perca a ligação com a unidade dos pais.

Para voltar a registrar o monitor digital para bebê, siga o procedimento abaixo:

1. Desligue a unidade do bebê. Em seguida, retire as pilhas da unidade dos pais.
2. Pressione e mantenha o botão  pressionado enquanto liga a unidade do bebê e mantenha este botão pressionado até que a luz de presença pisque. A unidade do bebê se encontrará no modo de registro.
3. Pressione e mantenha o botão  pressionado enquanto recoloca as pilhas na unidade dos pais e mantenha este botão pressionado até que os LEDs (vermelhos) indicadores de volume pisquem. A unidade dos pais se encontrará no modo de registro.
4. Aguarde que as duas unidades procurem e estabeleçam a ligação. No final do registro, os LEDs param de piscar e a unidade dos pais emite um longo sinal sonoro.

## 2.7 Chamada

Se não souber onde está a unidade dos pais, pressione e mantenha o botão  pressionado durante dois segundos na unidade do bebê.

A unidade dos pais irá emitir um sinal sonoro repetido durante 30 segundos para que você possa localizá-lo.

Pressione qualquer tecla na unidade dos pais para terminar a chamada.

## 3. Utilização do MBP15

### 3.1 Ajuste do volume

#### 3.1.1 Unidade dos pais

A unidade dos pais possui 5 níveis de volume e uma opção *Sem som*.

- Pressione ▲ para aumentar o volume.
- Pressione ▼ para diminuir o volume.

#### **NOTA**

*Quando a indicação Sem som é visualizada, o som detectado (choro do bebê, por exemplo) é indicado pelos LEDs próximos do topo da unidade.*

#### 3.1.2 Unidade do bebê



- Pressione ▲ para aumentar o volume.
- Pressione ▼ para diminuir o volume.

### 3.2 Falar com o bebê

Você pode falar com o seu bebê através do monitor digital.

1. Pressione e mantenha o botão  pressionado na unidade dos pais para falar com o bebê.
2. Solte o botão para parar de falar.

### 3.3 Utilização do menu

1. Pressione  na unidade dos pais para ir ao menu.
2. Pressione ▲ ou ▼ para percorrer as opções do menu.
3. Pressione  para selecionar a opção pretendida.  
Pressione  para retroceder uma etapa ou sair do menu.

#### **SUGESTÕES**

*Se não pressionar qualquer botão durante cerca de 20 segundos, o visor retornará ao modo de espera.*



**Mapa do menu**

<b>Menu principal</b>	<b>Submenu 1</b>	<b>Submenu 2</b>
<b>Luz noturna</b>	Ligar? / Desligar?	
<b>Melodia</b>	Tocar? / Parar? Selec. Nova	Twinkle Silent Night Minuet in G Danny Boy Blue Danube Tocar todas
<b>Sensibilidad.</b>	<i>Ajuste o nível de sensibilidade do microfone da unidade do bebê (5 níveis)</i>	
<b>Alerta som</b>	Ligar? / Desligar? Volume	<i>Ajuste o nível do volume</i>
<b>Temperatura</b>	Def. Gama  Alerta temp.  Temp °F? / Temp °C?	<i>Defina a gama de temperaturas</i>  Ligar alerta? / Desligar alerta? Volume
<b>Relógio</b>	Hora Fixa  Formato Hora	Ano / Mes / Dia / Hora / Minutos  24Hrs? / 12Hrs?
<b>Hora Alim.</b>	Hora Fixa Int. Aliment Alarme	Hora / Minutos Hora/Minutos Ligar? / Desligar? Volume
<b>Idioma</b>	<i>Selecione o idioma (depende do país)</i>	



## 3.4 Luz noturna

### 3.4.1 Ativação remota

1. Pressione  na unidade dos pais, o menu Luz noturna é visualizado.
2. Pressione . É visualizada a opção Ligar?.
3. Pressione  novamente para ligar a luz de presença na unidade do bebê.

Pressione  para sair do menu.

### SUGESTÕES

*Para desligar remotamente a luz noturna, siga os mesmos passos mas selecione Desligar?.*













### 3.4.2 Ativação local

Pressione  na unidade do bebê para ligar ou desligar a luz noturna.

## 3.5 Melodia

A unidade do bebê pode reproduzir 5 melodias.

### 3.5.1 Ativação remota

1. Pressione  na unidade dos pais, o menu Luz noturna é visualizado.
2. Pressione  ou  até visualizar Melodia.
3. Pressione . É visualizada a opção Tocar?.
4. Pressione  ou  para selecionar Selec. Nova.
5. Pressione  para confirmar.
6. Pressione  ou  para selecionar a melodia pretendida ou selecione Tocar todas para reproduzir todas as melodias uma a uma.
7. Pressione  para confirmar.
8. Pressione . É visualizada a opção Tocar?.
9. Pressione  para iniciar a reprodução das melodias.

Pressione  para sair da seleção de melodias.

### SUGESTÕES





*Para desativar remotamente a opção de melodia, siga os mesmos passos mas selecione Parar?.*

**NOTA**

O volume da melodia reproduzida apenas pode ser regulado na unidade do bebê. A unidade do bebê irá memorizar o último volume regulado (consulte "3.1 Ajuste do volume").









Pressione  na unidade dos pais, a melodia irá parar automaticamente.

**3.5.2 Ativação local**

1. Pressione  na unidade do bebê. Será reproduzida a última melodia selecionada.
2. Pressione  para aumentar o volume ou  para diminuir o volume.
3. Pressione  para mudar de melodia.
4. Pressione  para parar a reprodução.



**3.6 Ativação por voz**

O nível de sensibilidade de detecção de sons (VOX) do monitor digital para bebê pode ser regulado. Se o bebê dormir sossegado, o nível de sensibilidade pode ser aumentado para que a menor perturbação possa ser detectada e transmitida à unidade dos pais.

1. Pressione  na unidade dos pais, o menu Luz noturna é visualizado.
  2. Pressione  ou  até visualizar Sensibilid..
  3. Pressione  para confirmar.
  4. Pressione  ou  para selecionar a sensibilidade VOX pretendida.
  5. Pressione  para confirmar.
- Pressione  para sair do menu.

**3.7 Alerta de som**

O nível de som detectado (choro do bebê, por exemplo) é indicado pelo número de LEDs indicadores de volume no topo da unidade acesos. Mesmo quando o volume na unidade dos pais está definido para Sem som, é possível escutar um sinal sonoro que o avisa que o nível de som atingiu a zona "vermelha".

1. Pressione  na unidade dos pais, o menu Luz noturna é visualizado.
2. Pressione  ou  até visualizar Alerta som.



3. Pressione . É visualizada a opção Ligar?.

4. Pressione  para confirmar.

Pressione  para sair do menu.

## SUGESTÕES

*Para desativar remotamente o alerta de som, siga os mesmos passos mas selecione Desligar?.*

### 3.7.1 Volume do alerta de som



1. Pressione  na unidade dos pais, o menu Luz noturna é visualizado.

2. Pressione  ou  até visualizar Alerta som.

3. Pressione  para confirmar.

4. Pressione  ou  até visualizar Volume.

5. Pressione  para confirmar.

6. Pressione  ou  para selecionar o volume pretendido.

7. Pressione  para confirmar.

Pressione  para sair do menu.

## 3.8 Temperatura

No modo de espera, a unidade dos pais apresenta a temperatura do local onde se encontra a unidade do bebê.

### 3.8.1 Gama de temperaturas



O visor indica quando a temperatura da divisão ultrapassa o limite superior ou inferior.

1. Pressione  na unidade dos pais, o menu Luz noturna é visualizado.



2. Pressione  ou  até visualizar Temperatura.

3. Pressione . É visualizada a opção Def. Gama.

4. Pressione  para confirmar.

5. Pressione  ou  para selecionar o limite superior pretendido (máx. 28 °C).

6. Pressione  para confirmar.





7. Pressione ▲ ou ▼ para seleccionar o limite inferior pretendido (mín. 17 °C).
  8. Pressione  para confirmar.
- Pressione  para retroceder uma etapa ou sair do menu.

### NOTA

*Quando os limites são ultrapassados, o visor apresenta Alto ou Baixo e a temperatura atual pisca. Se tiver definido o som de alerta para ligado, será avisado por um sinal sonoro assim que o limite for ultrapassado.*

## 3.8.2 Alerta de temperatura







Quando os limites de temperatura são ultrapassados, poderá ser emitido um sinal sonoro duplo para avisá-lo(a).

1. Pressione  na unidade dos pais, o menu Luz noturna é visualizado.
2. Pressione ▲ ou ▼ até visualizar Temperatura.
3. Pressione  para confirmar.
4. Pressione ▲ ou ▼ até visualizar Alerta temp..
5. Pressione . É visualizada a opção Ligar alerta?.
6. Pressione  para ativar o alerta de temperatura.

### SUGESTÕES







*Para desativar remotamente o alerta, siga os mesmos passos mas selecione Desligar alerta?.*

#### 3.8.2.1 Volume do alerta de temperatura

1. Pressione  na unidade dos pais, o menu Luz noturna é visualizado.
  2. Pressione ▲ ou ▼ até visualizar Temperatura.
  3. Pressione  para confirmar.
  4. Pressione ▲ ou ▼ até visualizar Alerta temp..
  5. Pressione  para confirmar.
  6. Pressione ▲ ou ▼ até visualizar Volume.
  7. Pressione  para confirmar.
  8. Pressione ▲ ou ▼ para seleccionar o volume pretendido.
  9. Pressione  para confirmar.
- Pressione  para retroceder uma etapa ou sair do menu.



## 3.8.3 Unidade de temperatura (°C ou °F)

1. Pressione  na unidade dos pais, o menu Luz noturna é visualizado.
2. Pressione  ou  até visualizar Temperatura.
3. Pressione  para confirmar.
4. Pressione  ou  até visualizar Temp °F.
5. Pressione  para confirmar.

Pressione  para retroceder uma etapa ou sair do menu.

### SUGESTÕES





















*Para definir a unidade para °C, siga os mesmos passos mas selecione Temp °C.*

## 3.9 Relógio

O visor da unidade dos pais apresenta a data e a hora (a predefinição ao ligar é 01/01 12:00) mas você terá de programar o relógio para a data e hora corretas. A hora pode ser visualizada no formato de 24 ou 12 horas (o seu monitor digital está predefinido para o formato de 24 horas).









Se desejar utilizar a função Hora Alim., você terá de programar o relógio.

### 3.9.1 Programando a data e a hora

1. Pressione  na unidade dos pais, o menu Luz noturna é visualizado.
2. Pressione  ou  até visualizar Relógio.
3. Pressione . É visualizada a opção Hora Fixa.
4. Pressione . É visualizada a opção Ano.
5. Pressione  ou  para selecionar o ano.
6. Pressione . É visualizada a opção Mes.
7. Pressione  ou  para selecionar o mês.
8. Pressione . É visualizada a opção Dia.
9. Pressione  ou  para selecionar o dia.
10. Pressione . É visualizada a opção Hora.
11. Pressione  ou  para selecionar a hora.
12. Pressione . É visualizada a opção Minutos.
13. Pressione  ou  para selecionar os minutos.
14. Pressione  para confirmar.

Pressione  para retroceder uma etapa ou sair do menu.

### 3.9.2 Formato da hora

1. Pressione  na unidade dos pais, o menu Luz noturna é visualizado.
  2. Pressione  ou  até visualizar Relógio.
  3. Pressione  para confirmar.
  4. Pressione  ou  até visualizar Formato Hora.
  5. Pressione . É visualizada a opção 12Hrs?.
  6. Pressione  para confirmar.
- Pressione  para retroceder uma etapa ou sair do menu.

#### SUGESTÕES











*Para definir a unidade para o formato de 24 horas, siga os mesmos passos mas selecione 24Hrs?.*

### 3.10 Hora da alimentação

Se o seu bebê tem uma rotina de alimentação regular, poderá definir o monitor digital do bebê para avisá-lo a hora da alimentação do bebê. Você pode definir a próxima hora da alimentação do bebê e as horas de alimentação seguintes com base no intervalo entre as mesmas.

Antes de mais nada, certifique-se de que acertou a data e a hora na unidade dos pais.

#### 3.10.1 Definindo a hora da alimentação













1. Pressione , o menu Luz noturna é visualizado.
2. Pressione  ou  até visualizar Hora Alim..
3. Pressione . É visualizada a opção Hora Fixa.
4. Pressione . É visualizada a opção Hora.
5. Pressione  ou  para selecionar a hora.
6. Pressione . É visualizada a opção Minutos.
7. Pressione  ou  para selecionar os minutos.
8. Pressione  para confirmar.

Pressione  para retroceder uma etapa ou sair do menu.



## 3.10.2 Definindo o intervalo da alimentação









Durante a definição do intervalo da alimentação, inclua o tempo que demora para alimentar o seu bebê.

1. Pressione , o menu Luz noturna é visualizado.
2. Pressione  ou  até visualizar Hora Alim..
3. Pressione  para confirmar.
4. Pressione  ou  até visualizar Int. Aliment.
5. Pressione . É visualizada a opção Hora.
6. Pressione  ou  para selecionar a hora do intervalo.
7. Pressione . É visualizada a opção Minutos.
8. Pressione  ou  para selecionar os minutos do intervalo.
9. Pressione  para confirmar.

Pressione  para retroceder uma etapa ou sair do menu.

## 3.10.3 Definindo o alarme

O alarme deve ser ligado se você pretende escutar um alerta na hora da alimentação e nos intervalos seguintes.















1. Pressione , o menu Luz noturna é visualizado.
2. Pressione  ou  até visualizar Hora Alim..
3. Pressione  para confirmar.
4. Pressione  ou  até visualizar Alarme.
5. Pressione . É visualizada a opção Ligar?.
6. Pressione  para confirmar e você irá visualizar o ícone do alarme na unidade dos pais.

Pressione  para retroceder uma etapa ou sair do menu.









### SUGESTÕES

*Para desativar remotamente o alarme, siga os mesmos passos mas selecione Desligar?.*

### 3.10.4 Volume do alarme

1. Pressione  na unidade dos pais, o menu Luz noturna é visualizado.
  2. Pressione  ou  até visualizar Hora Alim..
  3. Pressione  para confirmar.
  4. Pressione  ou  até visualizar Alarme.
  5. Pressione  para confirmar.
  6. Pressione  ou  até visualizar Volume.
  7. Pressione  para confirmar.
  8. Pressione  ou  para selecionar o volume do sinal sonoro.
  9. Pressione  para confirmar.
- Pressione  para retroceder uma etapa ou sair do menu.

### 3.11 Idioma apresentado no visor

1. Pressione  na unidade dos pais, o menu Luz noturna é visualizado.
  2. Pressione  ou  até visualizar Idioma.
  3. Pressione . Será visualizado o idioma atual.
  4. Pressione  ou  para selecionar o idioma pretendido.
  5. Pressione  para confirmar.
- Pressione  para sair do menu.



## 4. Descarte do dispositivo (ambiente)

No final da vida útil do produto, você não deverá descartá-lo juntamente com o lixo doméstico mas entregá-lo num centro de coleta seletiva para a reciclagem de equipamento elétrico e eletrônico. O símbolo apresentado no produto, no manual do usuário e/ou na caixa indicam esta necessidade de reciclagem.



Alguns dos materiais do produto podem ser reutilizados se os entregar num centro de reciclagem. Ao reutilizar algumas peças ou matérias-primas de produtos usados você estará contribuindo para a proteção do ambiente.

Por favor, contate as autoridades locais caso necessite de mais informações sobre os pontos de coleta seletiva na sua área.

Descarte as pilhas de modo ecológico e de acordo com as normas locais.

## 5. Limpeza

Limpe o MBP15 com um pano ligeiramente umedecido ou um pano anti-estático. Nunca utilize produtos de limpeza nem solventes abrasivos.

### Limpeza e manutenção

- Não limpe nenhuma parte do produto com diluentes ou outros solventes e químicos — isto poderá causar danos permanentes no produto que não estão cobertos pela garantia. Sempre que necessário, limpe-o com um pano umedecido.
- Mantenha o MBP15 afastado de áreas quente e húmidas, assim como de forte luz solar e não o molhe.
- Todos os nossos esforços foram no sentido de garantir elevados padrões de confiabilidade para o seu MBP15. No entanto, em caso de anomalias, por favor não tente repará-lo você mesmo, solicite assistência junto do serviço de apoio ao cliente.

## 6. Perguntas frequentes

### Carregando

**O símbolo  não parece estar funcionando quando a unidade é colocada no carregador**

- Mau contato das pilhas - retire e re-coloque as pilhas.
- Contatos sujos - limpe os contatos das pilhas na unidade dos pais e do carregador com um pano umedecido com álcool.
- As pilhas estão totalmente carregadas - não é necessário carregar.
- Certifique-se de que o carregador está corretamente ligado a uma tomada em funcionamento.
- Certifique-se de que as 2 pilhas AAA recarregáveis estão corretamente colocadas, com a correta polaridade, no compartimento das pilhas na unidade dos pais.

### Visor

**Ausência de imagem no visor**

- Tente recarregar ou substituir as pilhas.
- Reinicie as unidades. Retire as pilhas da unidade dos pais, aguarde cerca de 15 segundos e volte a colocá-las.
- A unidade está ligada?  
Pressione e solte o botão  na parte lateral da unidade dos pais para ligá-la.

### Registro

**Se a unidade do bebê perdeu a ligação com a unidade dos pais**

- Tente recarregar ou substituir as pilhas.
- Se a unidade do bebê estiver muito afastada poderá estar fora de alcance, você deverá aproximá-la mais da unidade dos pais.

- Reinicie as unidades. Retire as pilhas da unidade dos pais, aguarde cerca de 15 segundos e volte a colocá-las. Deixe passar, pelo menos, um minuto para que a unidade do bebê e a unidade dos pais possam sincronizar.
- Consulte “2.6 Registro” caso seja necessário voltar a Registrar as unidades.

## **Interferência**

### ***Interferência com ruídos na unidade dos pais***

- A unidade do bebê e dos pais poderão estar muito próximas. Afaste-as mais.
- Certifique-se de que existe, pelo menos, 1 metro entre as 2 unidades para evitar retorno.
- Se a unidade do bebê estiver muito afastada poderá estar fora de alcance, você deverá aproximá-la mais da unidade dos pais.
- Certifique-se de que a unidade do bebê e dos pais não estão próximas de outros equipamentos eletrônicos como, por exemplo, um televisor, um computador, telefone sem fio ou celulares.

---

## **7. Informações gerais**

### **Se o seu produto não estiver funcionando corretamente**

1. Leia este manual do usuário ou o guia rápido.
2. Visite o nosso website:  
[www.motorola.com](http://www.motorola.com)
3. Contate a assistência ao cliente através do número  
4002-1244 (Regiões Metropolitanas) ou  
0800-773-1244 (Para demais localidades)

Contate o serviço de apoio ao cliente ou visite o nosso website para encomendar pilhas de substituição.

---

## ***Termos e condições de garantia***

### **Produtos e acessórios adquiridos no Brasil.**

Obrigado por adquirir este produto da marca Motorola produzido sob licença pela Binatone Electronics International LTD. A AXT Telecomunicações Ltda. representa a Binatone Electronics International LTD. no Brasil para este produto.

### **O que esta garantia cobre?**

Sujeita às exclusões mencionadas na tabela a seguir, a Binatone Electronics International LTD.

garante que este produto, por ela fabricados sob a marca Motorola (“Produtos”), e os acessórios por ela fabricados sob a marca Motorola ou aprovados pela Motorola, e vendidos para uso com esses produtos (“Acessórios”), estão livres de defeitos de matéria-prima e mão de obra se usados em condições normais pelo consumidor durante o(s) período(s) mencionado(s) a seguir.

**O que a Binatone Electronics International LTD. fará?**

A Binatone Electronics International LTD. ou seus distribuidores autorizados, a critério da Binatone Electronics International LTD., em acordo com o Código de Defesa do Consumidor, e sem quaisquer ônus, consertará, substituirá ou reembolsará o preço de compra de quaisquer produtos ou acessórios que não satisfaçam esta garantia. Podem-se usar produtos, acessórios ou peças novas que sejam funcionalmente equivalentes.

<b>Produto coberto</b>	<b>Período de garantia</b>
<b>Produtos de consumo</b>	<b>Um (1) ano</b> da data de compra original do produto pelo primeiro consumidor que adquiriu o produto.
<b>Acessórios de consumo</b>	<b>Noventa (90) dias</b> da data de compra original dos acessórios pelo primeiro consumidor que adquiriu o produto.
<b>Produtos ou acessórios reparados ou substituídos</b>	<b>O período restante da garantia original ou noventa (90) dias</b> da data de retorno do produto ao consumidor, o que for maior.

**Exclusões**

**Desgaste ou dano causado por uso em condições normais.** Estão excluídos da cobertura manutenção periódica, conserto e substituição de peças devido a desgastes ou danos causados por uso do produto ou acessório em condições normais.

**Baterias.** Esta garantia limitada cobre apenas as baterias cuja capacidade de carga total esteja abaixo de 80% da capacidade nominal ou aquelas que apresentem vazamento.

**Abuso e uso indevido.** Estão excluídos da cobertura defeitos ou danos que resultem de: (a) operação e armazenamento incorretos, utilização indevida ou abuso, acidente ou negligência, como danos físicos (rachaduras, arranhões etc.) à superfície do produto resultantes de uso indevido; (b) contato com líquido, água, chuva, umidade extrema ou transpiração excessiva, areia, terra ou semelhante, calor extremo ou alimentos; (c) utilização dos produtos ou acessórios para fins comerciais ou uso dos produtos ou acessórios em condições anormais; ou (d) outros atos que não decorram de falha da Motorola ou Binatone Electronics International LTD.

**Uso de produtos e acessórios que não sejam da marca Motorola.**

Estão excluídos da cobertura os defeitos ou danos resultantes do uso de produtos, acessórios ou outros equipamentos periféricos que não sejam da Motorola ou não tenham sido aprovados por ela.

**Modificação ou serviço não autorizado.** Estão excluídos da cobertura os defeitos ou danos resultantes de serviços, testes, ajustes, instalações, manutenções, alterações ou modificações de qualquer espécie por indivíduos não pertencentes à Motorola, à Binatone Electronics International LTD. ou às suas centrais de assistência técnica autorizada.

**Produtos alterados.** Estão excluídos da cobertura os produtos ou acessórios cujos (a) números de série ou etiquetas de datas tenham sido removidos, alterados ou borrados; (b) lacres tenham sido violados ou apresentem evidência de adulteração; (c) números de série de placa de circuito não correspondam; ou (d) invólucros ou peças não estejam de acordo com o padrão da Motorola ou não sejam da marca Motorola.

**Serviços de comunicação.** Estão excluídos da cobertura os defeitos, danos ou falhas dos produtos ou acessórios decorrentes de qualquer serviço ou sinal de comunicação do qual você porventura seja assinante ou que você utilize com os produtos ou acessórios.

### **Como obter serviço de garantia ou outras informações?**

Para obter serviços ou informações, ligue para:

CAPITAIS E REGIÕES METROPOLITANAS: (11) 4002-1244

DEMAIS LOCALIDADES: 0800-773-1244

Você receberá instruções sobre como enviar os produtos ou acessórios, às suas custas e riscos, à assistência técnica autorizada Binatone Electronics International LTD.

Para solicitar serviços, é necessário incluir (a) o produto ou acessório; (b) cópia da nota fiscal de venda ou documento similar que comprove a compra, com nome do revendedor, local e data; (c) se o cartão de garantia estiver incluso na embalagem, o cartão preenchido com o número de série do produto; (d) descrição do problema por escrito; e, o mais importante, (e) seu endereço e telefone.



---

## Especificações técnicas

---

Frequências	2.4GHz SSFH
Alcance de funcionamento	Alcance de até 300 metros* *Com base numa linha de visão sem obstáculos. O Alcance real dependerá do local.
Energia elétrica	Unidade dos pais: 2 pilhas AAA NiMH de 600 mAh recarregáveis (modelo: pilhas GPI = 60AAAHC; pilhas BYD = H-AAA600) Unidade do bebê: 3 pilhas AA não recarregáveis ( <i>não incluídas</i> ) Entrada — 100 a 240 VCA, 50/60 Hz Saída — 6 VCC, 300 mA (modelo: Kings, KSS05-060-0300B) Carregador: Entrada — 100 a 240 VCA, 50/60 Hz Saída — 6 VCC, 300 mA (modelo: Kings, KSS05-060-0300B)

---

## Certificação ANATEL

Este produto está homologado pela ANATEL, de acordo com os procedimentos regulamentados pela Resolução nº 242/2000 e atende aos requisitos técnicos aplicados.

Ensaio de SAR não aplicável: o equipamento possui potência média emitida em um tempo médio de 6 (seis) minutos igual ou menor que 20mW e o pico de potência emitida é menor que 20W conforme estabelecido na Resolução 533 emitida pela ANATEL.

# MBP15



ESTE EQUIPAMENTO OPERA EM CARÁTER SECUNDÁRIO. ISTO É, NÃO TEM DIREITO A PROTEÇÃO CONTRA INTERFERÊNCIA PREJUDICIAL, MESMO DE ESTAÇÕES DO MESMO TIPO E NÃO PODE CAUSAR INTERFERÊNCIA A SISTEMA OPERANDO EM CARÁTER PRIMÁRIO

### Unidade dos Pais



### Unidade do Bebê



DISTRIBUÍDO NO BRASIL PELA AXT TELECOMUNICAÇÕES LTDA  
C.N.P.J: 03.987.645/0001-58 - FABRICADO NA CHINA



**MOTOROLA**

Produzido, distribuído ou vendido por Binatone Electronics Intl Limited, empresa oficialmente licenciada para este produto. MOTOROLA e o logo estilizado M são marcas comerciais ou marcas registradas da Motorola Trademark Holdings, LLC e são utilizadas sob licença. Todas as outras marcas de produtos ou serviços são de propriedade de seus respectivos proprietários.

© 2011 Motorola Mobility, Inc. Todos os direitos reservados.

A AXT Telecomunicações Ltda. representa a Binatone Electronics International LTD. no Brasil para este produto.



Versão 1.0

Impresso na China

